



Benützung von Unterflurhydranten für Standrohr - Wasserzähler

Diese Betriebsanleitung dient der korrekten und betriebsicheren Bedienung der Hydranten.

Eine vorübergehende Wasserlieferung ab Hydrant wird nur mit einem Standrohr – Wasserzähler bewilligt.

Montageanleitung Standrohr – Wasserzähler

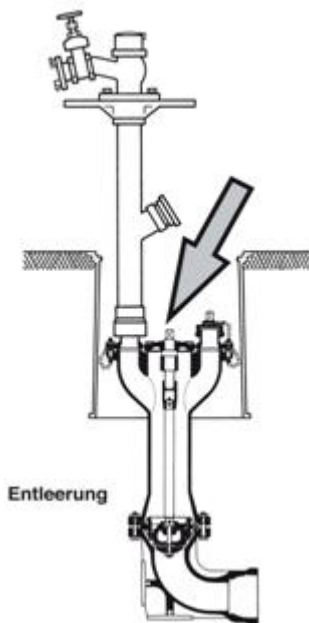

1. Strassenabdeckung für Hydrant entfernen (Ovaler Deckel).
2. **Wichtig:** Hauptventil muss geschlossen sein (Pfeil).
3. Abdeckungen der nicht benötigten Verschlusskappen müssen geschlossen sein (bitte kontrollieren).
4. Verschlusskappe der anderen Abdeckung entfernen und den Standrohr – Wasserzähler aufschrauben.
5. Durch Drehen im Gegenuhrzeigersinn öffnet und durch Drehen im Uhrzeigersinn schliesst sich der Hydrant. Das Öffnen und Schliessen hat langsam und behutsam zu erfolgen.
6. Hauptventil langsam und **vollständig** öffnen.
7. Standrohr – Wasserzähler entlüften und mit Wasser gut spülen.
8. Entfernen des Hydrantenschlüssels nach der Inbetriebnahme (Unfallgefahr).
9. Der Standrohr – Wasserzähler ist nun einsatzbereit.

Demontageanleitung Standrohr – Wasserzähler

- a. Hauptventil ganz schliessen.
- b. Druck des Standrohr – Wasserzählers ablassen.
- c. Standrohr – Wasserzähler entfernen.
- d. Verschlusskappen für Gewindeabdeckungen wieder aufschrauben.
- e. Strassenabdeckung wieder in die Öffnung setzen.

Benützung und Handhabung erfolgt in eigener Verantwortung; die Wasserversorgung lehnt jegliche Haftung und Schäden infolge falscher Bedienung ab.

Auftretende Probleme, Defekte oder **Beschädigungen** bitte sofort an die Wasserversorgung Zürich melden: Montag bis Freitag 07.30 Uhr – 11.30 Uhr und 12.30 Uhr – 16.30 Uhr auf folgende Tel.Nr. 044 435 23 38, ausserhalb der Bürozeiten auf Tel.Nr. 044 435 33 22.

Die Wasserversorgung Zürich ist allen Hydrantenbenützern für die Einhaltung dieser Anleitung dankbar. Damit helfen Sie, Schäden und Wasserverluste zu verhindern und wir können gewährleisten, dass die Anlagen stets in einem betriebsicheren Zustand sind.